

2.5.1 ELEKTROSYSTEM MIT CNC-STEUERUNG "SIEMENS" 840 D

- Anlage für 3-Phasen-Wechselstrom **400 V/50Hz**, gemäß den I.E.C. Normen
- Installierte Gesamtleistung **48 KVA**
- Ein für CNC/SPS-Steuerungen vorbereiteter Schaltkreis
- Motor Achse "X": **9 Nm; 3000 rpm**
- Motor Achse "Z": **6 Nm; 3000 rpm**
- Motor Achse "C": **192 Nm; 300 rpm**
- Motor Achse "C2": **13 Nm; 3000 rpm**
- Motor Achse "A": **50 Nm; 3000 rpm;**
- Motor Achse "A2": **5 Nm; 3000 rpm**
- Motor Achse "C4" und "Z4": **6 Nm; 3000 rpm**



MERKE: Wir bitten Sie hier Bezug auf die separat gelieferten ELEKTRISCHEN UNTERLAGEN/Schaltpläne zu nehmen, da nur die Daten des spezifischen Anlagenplans, der sich auf die entsprechende Maschinenummer bezieht, gültig sind.

2.6 TECHNISCHE DATEN P150 S

Werkstück – Nenndurchmesser Außenverzahnung.....	150 mm (**)
Werkstück – Nenndurchmesser Innenverzahnung	150 mm (**)
Maschinen – Nennmodul ca	4 (*)
Max. Verzahnungsbreite	350 mm
Kleinster/ Größter Abstand zwischen Werkzeug und Werkstückachse	-50/+200 mm
Axialschlitten – Verstellbereich	335 mm
Maximaler Abstand Tischfläche-Werkzeugspindel.....	485 mm
Ständer – Seitenversatzbereich.....	+/-25 mm
Durchmesser - Schneidradspindel	ø 85 mm
Spindeldrehzahl	100 - 1000 U/min.
Werkzeug – Aufnahmekegel(Hohlschaftkegel nach DIN 69093)	HSK-B63
Max. Werkzeugdrehzahl	300 U/min.
Max. Werkstückzahl.....	230 U/min.
Max. Vorschubgeschwindigkeit und axialer Eilgang	2000 mm/min
Max. Vorschubgeschwindigkeit und radialer Eilgang.....	5000 mm/min
Nettogewicht	ca 13.000 kg
Gesamtlänge.....	4880 mm
Gesamtbreite	4405 mm
Gesamthöhe	3560 mm
Spannung.....	400 V
Frequenz.....	50 Hz
Effektive Leistung Verbraucher	48 kVA
Kabelquerschnitt	25 mm ²
Max. Leitungsstrom.....	80 A

(*) Richtwert, da er sich gemäß dem jeweils zu bearbeitetem Werkstoff und den Schnittbedingungen unter Anwendung mehrerer oder spezieller Züge vergrößern kann.

(**) Die angegebenen maximalen Arbeitsdurchmesser beziehen sich auf den Erhalt der Qualität, welche mittels der Maschine erhältlich ist. Darüber liegende Durchmesser können ebenfalls bearbeitet bzw. angewendet werden, worunter dann jedoch die erforderliche Qualität leidet.

2.6.1 Werkstück

MAX. VERZ. BREITTE	25
MAX. HUBLANGE	30

STAENDER AUS DER AXHSE ±25mm.

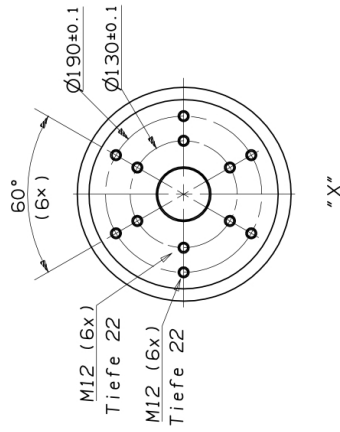

P 150 S

FERT-NR. 13616

KUNDE :
MITEC

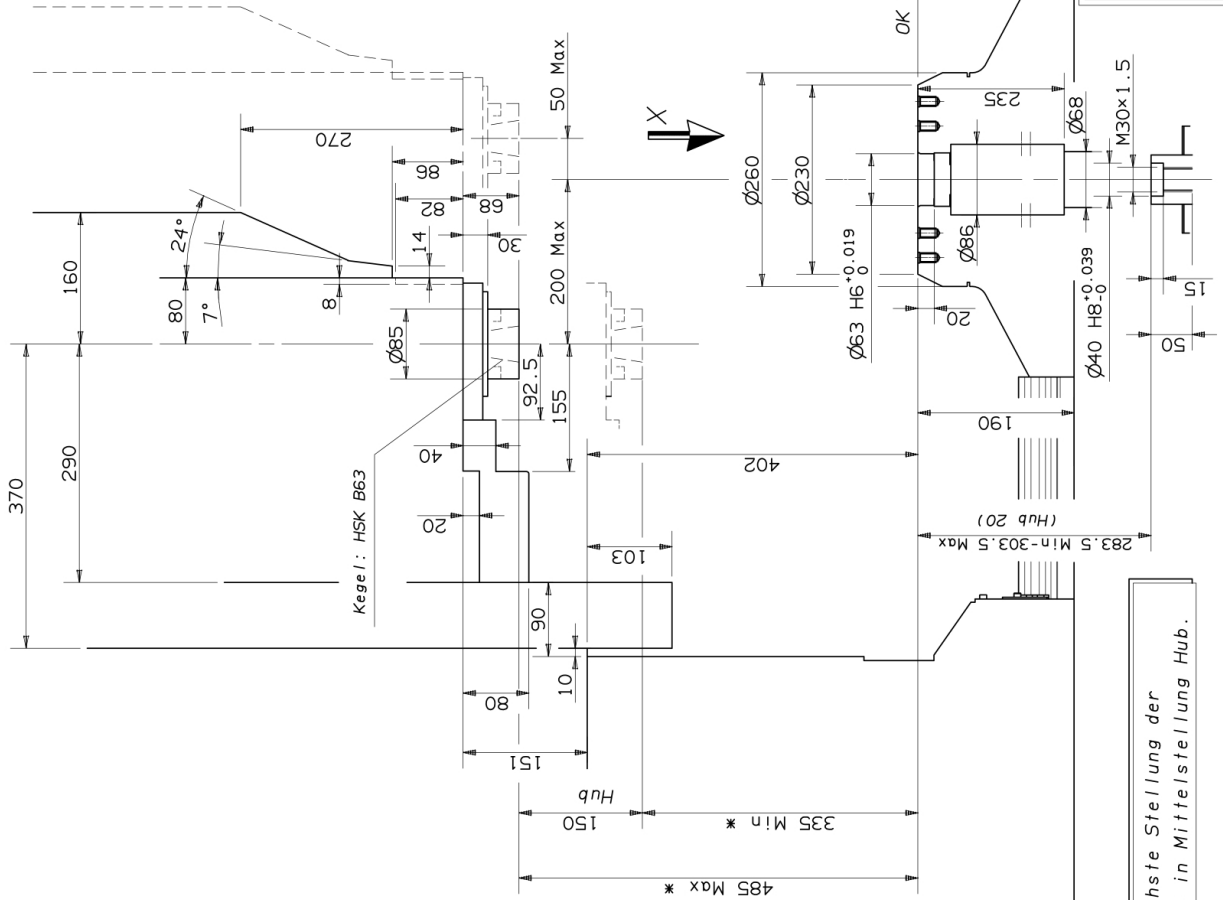

*: Tiefste/höchste Stellung der Spindel/nase in Mittelstellung Hub.

Gleason-PFAUTER		BENEFIT PARTICOLARE		DISEGNO N°	
ARBEITSPLAUBLATT		PART DESCRIPTION		DRAWING N°	
ISO	FORMA TO. UNITI	D.T.S.	DATA	SCALA	COMPRESSA N°
	INT. SIZE	DRAWING	DATE	SCALE	INTERNAL JOB ORDER N°
	A/3	COSTANTINI	09.09.2013	1:5	----
Questo disegno è di proprietà di Gleason-Pfauter ed è protetto a termini di legge. Any further copy or reproduction made or partial copy is expressly prohibited. This drawing is property of Gleason-Pfauter, protected in accordance with prevailing law and must not be copied or reproduced without written consent.					